

目次

CONTENTS

調査概要 RESEARCH SPECS -----	5
寄稿 CONTRIBUTED ARTICLE -----	7
プライスウォーターハウスクーパース株式会社 PricewaterhouseCoopers Co., Ltd.-----	9
労働関連制度・法令概略 EMPLOYMENT RELATED REGULATIONS AND LAW -----	15
調査結果 FINDINGS -----	35
グラフ・表の見方 To read Graph and Table-----	36
第1章. 回答事業所属性 Company Demographics-----	37
第2章. 昇給 Pay Increase-----	49
第3章. 給与体系とボーナス Pay Structure and Bonus-----	65
第4章. 手当 Allowances-----	81
第5章. ベネフィット Benefit-----	93
第6章. 休暇制度 System on Leaves-----	105
第7章. 人事戦略 Personnel Strategy-----	115
職種別給与支給額 SALARY BY JOB TITLES -----	125
職種別給与支給額の見方 To read Salary by Job Title-----	127
職種別年間総支給額 Total Payment by Job Title-----	130
事務系一般職	
1. 受付・電話交換手 Receptionist-----	132
2. ジュニアセクレタリー Jr.Secretary/Admin.Asst.-----	136
3. エグゼクティブセクレタリー Executive Secretary-----	140
事務系専門職 Specialist	
4. アカウティングアシスタント Accounting Asst./Clerk-----	144
5. アカウタント Accountant-----	148
6. セールススタッフ Sales/Representative-----	152
事務系管理職 Manager	
7. ジュニアマネージャー Junior Mgr./Asst.Mgr.-----	156
8. シニアマネージャー Senior Mgr./Group Mgr.-----	160
9. ゼネラルマネージャー General Mgr./Director-----	164
技術系一般/専門職	
10. 非正規雇用作業員(期間工) Non-Regular Worker-----	168
11. 正規雇用作業員(定期工) Regular Worker-----	172
12. 技術・熟練工 Skilled Worker-----	176
13. グループリーダー Group Leader/Shift Leader-----	180
14. 品質管理(QC/QA) Quality Control/Assurance-----	184
15. エンジニア Engineer-----	188
16. ITスタッフ・SE IT staff/System Engineer-----	192
17. 研究開発員 (R&D staff) Researcher/ Lab worker-----	196
技術系管理職	
18. セクションマネージャー(部門長) Section Manager-----	200
19. 工場長・副工場長 Factory Mgr./Vice Factory Mgr.-----	204
その他	
20. 現地採用の日本人 Local Japanese Staff-----	208
21. 運転手 Driver/Chauffeur-----	212
調査票 QUESTIONNAIRE -----	215

調査概要 Research Specs

■調査方法 Survey Method

質問紙郵送法、及びインターネット(日本語/英語の自記式調査票)

Mail and Online Survey - self administered questionnaire in Japanese/English

■調査期間 Survey Timing

2012年8月(調査票発送)~2012年10月(調査票回収)

August 2012 to October 2012

■調査対象企業 Respondents Criteria

在シンガポール日系企業

Japanese companies located in Singapore

■有効回答企業数 Number of Completions

134 社

134 companies

■調査実施機関 Surveyed by

日経リサーチ

Nikkei Research Inc.

■ご利用にあたって Notes

- 1) 本レポートにおいて提供される情報は人事関連の参考資料としての情報提供を目的としていること、および分析結果は当該調査結果を統計的手法により分析した結果から導き出された傾向値である旨を理解した上でご利用ください。
- 2) 重複回答や小数点以下四捨五入のため、割合の合計が100%にならない場合があります。

- 1) Please note every index that is analyzed from individual data statistically shows trends of the year, so that those in charge of human resources can use the information as references.
- 2) The total is not always 100% because of multiple answers or rounding off after decimals.

グラフ・表の見方 To Read Graph and Table

■クロス集計表の見方/To Read Cross Table

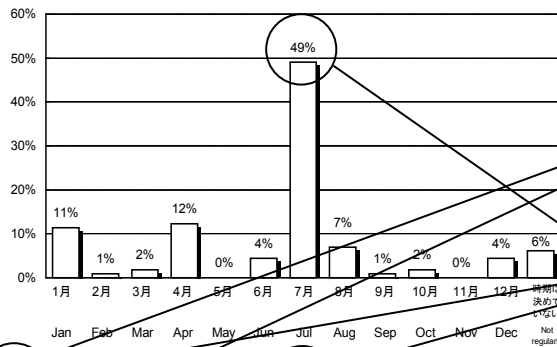

大文字 Nは、そのページの質問の回答者数、小文字 nは、ブレイクダウン後の回答者数。
Capital "N" is the total number of respondents to the question in a page. Small "n" is the breakdown number of the respondents.

114社のうち、「7月」という回答が49%。
49% out of 114 companies mentioned "July".

全体 Total	(N=114)	11%	1%	2%	12%	0%	4%	49%	7%	1%	2%	0%	4%	6%
業種別/Industry type														
製造業(機械、金属、電気など) Mfg.(Machinery, Metal, Electrical)	(n=35)	9%	0%	0%	9%	0%	3%	60%	6%	0%	0%	0%	6%	9%
製造業(化学、繊維、食品) Mfg.(Chemicals, Textile, Food)	(n=20)	20%	0%	0%	0%	0%	0%	70%	0%	0%	5%	0%	5%	0%
非製造業 Non-Manufacturing	(n=59)	0%	2%	3%	19%	0%	7%	36%	10%	2%	2%	0%	3%	7%
従業員規模別/Number of Employees														
1-29人 1-29	(n=72)	11%	1%	3%	18%	0%	7%	36%	6%	1%	3%	0%	6%	8%
30-99人 30-99	(n=21)	10%	0%	0%	5%	0%	0%	67%	14%	0%	0%	0%	5%	0%
100人以上 100 or above	(n=21)	14%	0%	0%	0%	0%	0%	76%	5%	0%	0%	0%	0%	5%

非製造業59社のうち、「7月」という回答が36%。
36% of 59 non-manufacturing companies mentioned "July".

■チャートの見方/To Read Chart

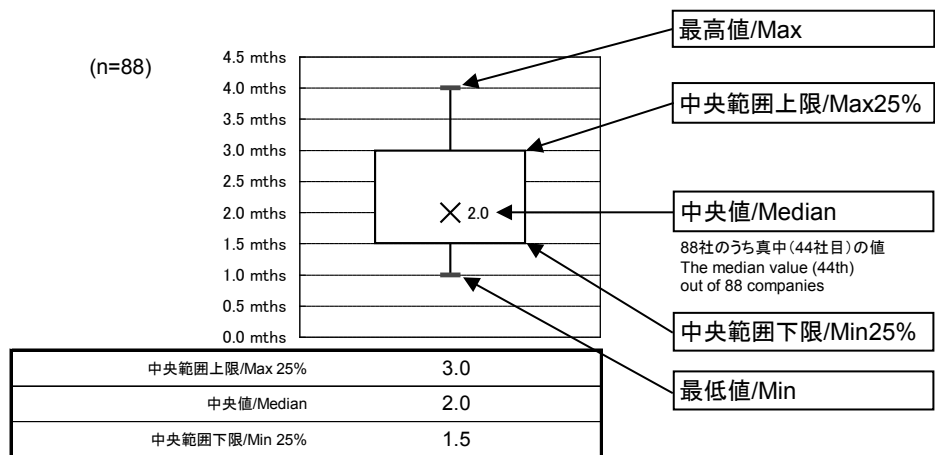

50% (44社分) の回答はこの範囲に入っている。
50% (44 companies) are ranged between Max25% and Min 25%.

■業種の定義/Industry Type Definition

製造業(機械、金属、電気など)/Mfg.(Machinery, Metal, Electrical)

製造-輸送用機器/機械/部品/鉄鋼/非鉄金属/電気機器/電子部品/精密機械

Mfg-Automobile/Machinery/Parts/Steel/Non-Ferrous Metal/Electric appliance/Electronic parts/Precision instruments

製造業(化学、繊維、食品など)/Mfg.(Chemicals, Textile, Food)

製造-化学/薬品/石油/ゴム/窯業/繊維/衣服/木材/紙/パルプ/食品/その他

Mfg-Chemicals/Medicals/Petroleum/Rubber/Ceramic/Textile/Apparel/Lumber/Paper/Pulp/Food/Other

非製造業/Non-Manufacturing

商社/輸出入業/卸売業/小売業/IT/ソフトウェア開発/金融/証券/保険/運輸/建設/不動産/サービス/農林/水産/鉱業/その他

Trading/Import & Export/Wholesaler/Retail/IT/Software development/Banking/Securities/Insurance/

Transportation/Construction/Real estate/Service/Agriculture/Fishery/Mining/Other

職種別給与支給額の見方 To Read Salary by Job Title

■チャートの見方/To Read Chart

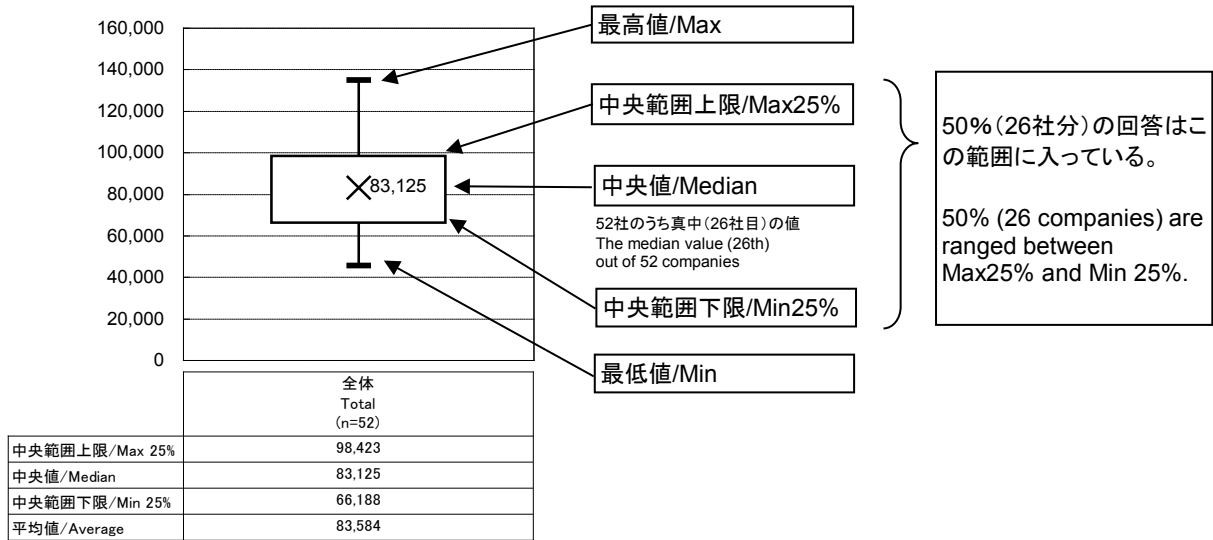

職種別給与支給額の見方 To Read Salary by Job Title

■職種の定義/Job Title Definitions

事務系一般職/General Administrative

1. 受付・電話交換手 Receptionist

受付・電話取次ぎ等の業務に従事するスタッフ。郵便の仕分け等も担当。
Engaged in reception/answering the phone, as well as sorting mail.

2. ジュニアセクレタリー Junior Secretary

1人または複数の上司の助手として営業の補佐、一般秘書業務、総務業務等に従事。
Assists to one or more superiors who is engaged in sales support, general secretarial and administrative work.

3. エグゼクティブセクレタリー Executive Secretary

社長または副社長レベルの幹部の秘書。現場・会議等で通訳もこなす。
Assigned to an executive at the presidential or vice-presidential level and also performs as an interpreter in the field or at meetings.

事務系専門職/Administrative Specialist

4. アカウンティングアシスタント Accounting Assistant / Clerk

会計事務を補佐。日常の支払伝票等の記帳・勘定の照会をする担当者。
Assists accountants and is engaged in entering day-to-day payment slips and billing inquiries.

5. アカウンタント Accountant

会計事務の知識・体験を有し、収支決済を含む経理業務のほとんどに携わる担当者。
Possesses A/C knowledge and experience, and is involved with the majority of A/C operations including the settlement of balance.

6. セールススタッフ Sales Representative

取引先からの販売品の注文に対応したり、実際の販売や販路開発の補助に従事する担当者。
Handles purchase orders from customers, and is involved with actual sales activities and assisting in the cultivation of the market.

事務系管理職/Administrative Management

7. ジュニアマネージャー Junior Manager

シニアマネージャーを補佐する形で経理やセールスなどに従事。日本の課長クラス。
Involved in accounting or sales by supporting a senior manager.

8. シニアマネージャー Senior Manager

特定部門・業務の管理責任者。日本の部長クラス。
Manages a certain business of the division/department.

9. ゼネラルマネージャー General Manager / Director

特定部門の統括責任者。当該事業のすべてを把握・指揮する。
Oversees and directs the entire business of the division/department.

職種別給与支給額の見方 To Read Salary by Job Title

技術系一般/専門職/Technical Worker/ Specialist

10. 非正規雇用作業員(期間工) Non-Regular Worker
製造現場の作業員。ラインの稼動状況により、非定期的に雇用。
Non-regular worker on a manufacturing site. Employed on an irregular basis depending on the operating condition of lines.
11. 正規雇用作業員(定期工) Regular Worker
製造現場の常時雇用作業員。
Fulltime worker on a manufacturing site.
12. 技術・熟練工(テクニシャン) Skilled Worker
技術・経験のある現場作業員で、ラインから外れた高度な業務もこなす。
Field worker with techniques and experience who can handle highly technical work that is off line.
Assigned to an executive at the presidential or vice-presidential level and also performs as an interpreter in the field or at meetings.
13. グループリーダー(職場長) Group Leader / Shift Leader
ラインの入力・出力に責任を持ち現場を管理。上司に報告義務も持つ。
Those in charge of input and output of the line and management of the field. Reports to the supervisor.
14. 品質管理(QC・QA) Quality Control / Assurance
生産された製品の品質査定・管理・向上にあたる担当者。
Those in charge of assessing, managing, and improving the quality of the product.
15. エンジニア(技術者) Engineer
ラインを構成する機器に携わったり、設計・研究・開発等に従事する技術者
Technical expert who handles devices that configures a line or is involved in design / R&D.
16. ITスタッフ・SE IT Staff / Systems Engineer
オフィスや製造現場のコンピュータ、通信等の業務に従事する担当者
Those engaged in the operation of computers or communications in the office and manufacturing sites.
17. 研究開発員(R&D Staff) R&D Staff (Researcher/ Lab worker)
新技術・新商品の研究開発に従事する担当者。
Those engaged in research and development of new technology or new products/ materials.

技術系管理職/Technical Management

18. セクションマネージャー(部門長) Section Manager
複数のラインを統括し、生産管理を遂行。本部への報告義務を持つ。
Those overseeing multiple lines to manage manufacturing. Reports to headquarters.
19. 工場長・副工場長 (Vice) Factory Manager
製造現場での最高責任者。
Those ultimately responsible for the manufacturing premises.

その他/Other

20. 現地採用の日本人 Locally hired Japanese staff
21. 運転手 Driver / Chauffeur

- 各職種の詳細給与金額表で、年間基本給、その他手当、ボーナス、年間総支給額いずれも空欄の箇所がございますが、これは給与金額について無回答の方ですので、ご容赦ください。
In the table of salary by job title, samples with all blank for salary mean no answer.
- 本レポートの給料金額は、会社負担の社会保険料を差し引いた後の税引き前の金額で、実際に雇用者本人に支給される金額です。
The salary of this report means the pre-tax amount paid to the employee after deducting social insurance paid by the company.